

СЕРИЯ QB



Ножевой затвор серии QB со сменным резиновым уплотнением. Уплотнение расположено внутри корпуса и защищено от износа металлическим кольцом при прохождении потока через корпус затвора. В закрытом положении нож прижимается к уплотнению, обеспечивая герметичность класса А. В случае износа, резиновое уплотнение и защитное кольцо легко меняется. Уплотнение ножа обеспечивается набивкой из армированного PTFE. Подшипниковый узел оснащен масленкой с обратным клапаном для принудительной подачи смазки.

Данный тип затворов применяется для пульпы, цемента, порошков, угольной пульпы, растворов и взвесей, в химической очистке сточных вод, в металлургической, угледобывающей промышленности, добыче полезных ископаемых и драгоценных металлов и др.

В качестве управления может быть использован штурвал, цепь, рычаг, пневмопривод (в том числе с ручным дублером), электропривод, гидропривод.

Основные характеристики

Рабочее давление	DN50-DN100 - 16 бар
	DN125-DN200 - 14 бар
	DN250-DN300 - 12 бар
	DN350-DN400 - 10 бар
	DN450-DN550 - 8 бар
	DN600-DN650 - 5 бар
	DN700-DN750 - 4 бар
	DN800-DN900 - 3 бар
	DN1000-DN1400 - 2 бар
Присоединение	DIN PN10,PN16,150LB ,JIS 10K,TABLE E/D
Направление потока	одностороннее
Строительная длина	MSS SP-81
Тестирование	API-598
Материал корпуса	Чугун, углеродистая сталь WCB, нержавеющей сталь CF3M.CF8M.CF8
Материал ножа	Нержавеющая сталь SS310, SS316L,SS316, SS304
Уплотнение ножа	NBR,EPDM,FKM, металл
Уплотнение ножа	Армированный PTFE

Документ	№ документа	Дата	Версия
Ножевые затворы серии QB	ГП-2019.007.01КЛ	Март 2019	01.19

ООО «БОНОМИ-ГПК»

НОЖЕВЫЕ ЗАТВОРЫ СЕРИИ QB

Размеры

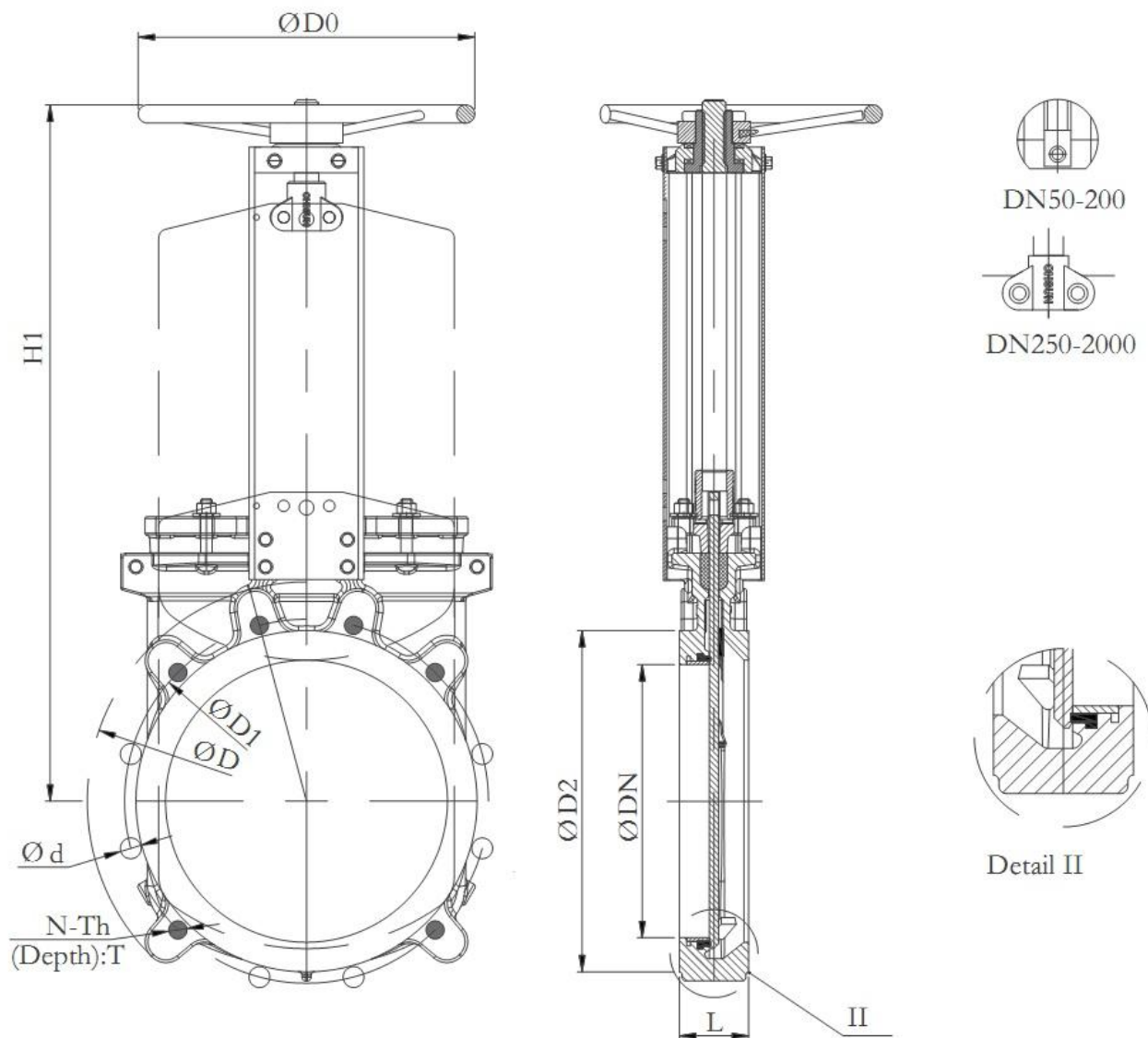

DN	L	D	D1	D2	D0	N-Th	d	H1
50	48	165	125	99	180	4-M16	Ø18	260
65	48	185	145	118	200	4-M16	Ø18	292
80	51	200	160	132	200	8-M16	Ø18	320
100	51	220	180	156	240	8-M16	Ø18	358
125	57	250	210	184	260	8-M16	Ø18	395
150	57	285	240	211	280	8-M20	Ø23	450
175	57	305	265	237	280	12-M20	Ø23	504
200	70	340	295	266	300	8-M20	Ø23	532
250	70	395	350	319	320	12-M20	Ø23	670
300	76	445	400	370	350	12-M20	Ø23	758
350	76	505	460	429	400	16-M20	Ø23	857
400	89	565	515	480	450	16-M24	Ø27	946
450	89	615	565	530	500	20-M24	Ø27	1023

Документ	№ документа	Дата	Версия
Ножевые затворы серии QB	ГП-2019.007.01КЛ	Март 2019	01.19

ООО «БОНОМИ-ГПК»

Москва, ул. Кулакова, 20, оф. 338; Тел. 8-800-555-00-84; E-mail: info@gpkomplekt.ru; www.efvalves.ru; www.gpkomplekt.ru

НОЖЕВЫЕ ЗАТВОРЫ СЕРИИ QB

Материалы

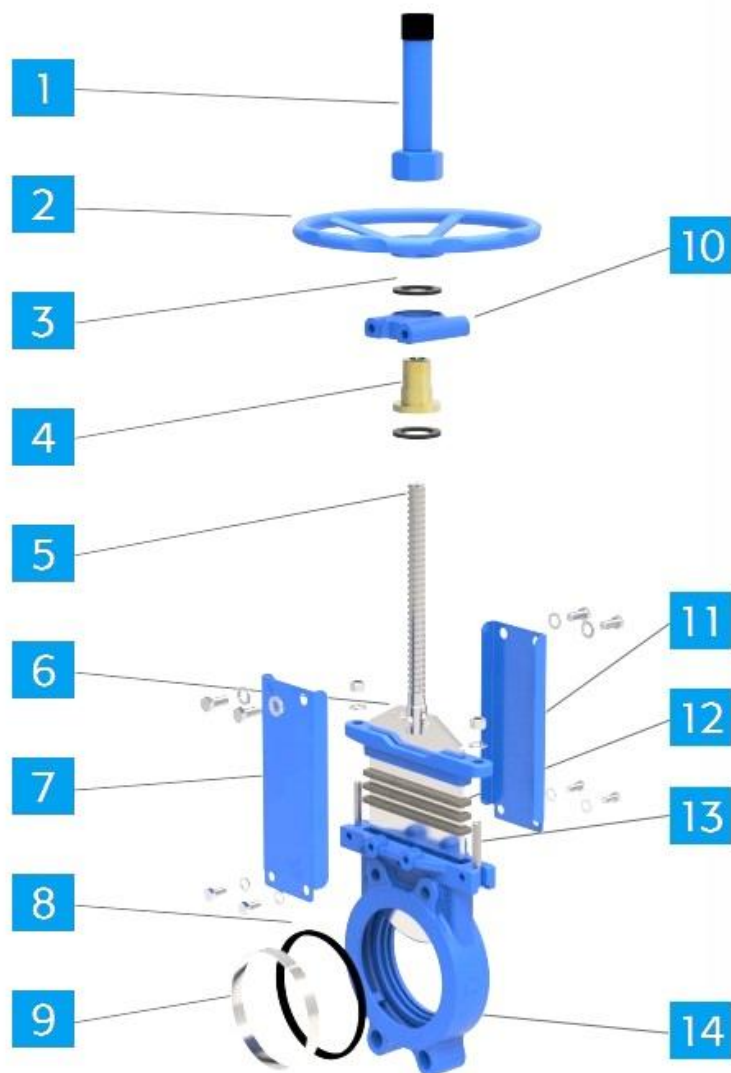

№ Поз.	Позиция	Материал	Количество
1	Защита	Q235	
2	Штурвал	Чугун GGG40	
3	Подшипник	ZChSnSb10-6	
4	Гайка	Латунь	
5	Шток	2Cr13/SS304/SS316	
6	Нож	SS304/SS316/F55/2205	
7	Пластина	Q235	
8	Уплотнение	EPDM/NBR/PTFE/Metal	
9	Защитное кольцо	Q235/SS304/SS316	
10	Резьбовая деталь	Чугун GGG40	
11	Корпус набивки	WCB/CF8	
12	Набивка	Армированный PTFE	
13	Болт	Fe+Zn /SS304	
14	Корпус	WCB/GGG40/CF8/CF8M	

Документ	№ документа	Дата	Версия
Ножевые затворы серии QB	ГП-2019.007.01КЛ	Март 2019	01.19

ООО «БОНОМИ-ГПК»

Москва, ул. Кулакова, 20, оф. 338; Тел. 8-800-555-00-84; E-mail: info@gpkomplekt.ru; www.efvalves.ru; www.gpkomplekt.ru